

**Amt der Oö. Landesregierung**

Direktion für Landesplanung, wirtschaftliche und  
 ländliche Entwicklung  
 Abteilung Raumordnung  
 Geschäftsstelle für Dorf- & Stadtentwicklung  
 Bahnhofplatz 1  
 4021 Linz

**LWLD-RO/E-1**

Eingangsstempel

Zutreffendes ankreuzen!

**Wir nehmen an der 21. Oö. Ortsbildmesse am Sonntag, 26. August 2012 in Perg mit einem Ausstellungsstand teil.**

Aussteller	
Anschrift	PLZ _____ Ort _____ Straße _____ Nr. _____ Telefon _____ Fax _____ E-Mail _____
Kontaktperson (an die alle weiteren Informationen ergehen)	Familien- und Vorname _____ PLZ _____ Ort _____ Straße _____ Nr. _____ Telefon _____ Fax _____ E-Mail _____

**Wir benötigen einen Ausstellungsstand**

<input type="checkbox"/> Typ A	mit senkrechter Ausstellungsfläche 240 x 124 cm, Ablagefläche 240 x 60 cm. Dieser Stand kann nur einseitig benützt werden, da die Rückseite von anderen Ausstellern verwendet wird.
<input type="checkbox"/> Typ B	mit Auflagetisch 240 x 120 cm (ohne Mittelwand), kann wie ein Marktstand benützt werden.
Eigener Stand	Länge _____ Breite _____ Höhe _____
mit Stromanschluss (ca. 30 m Kabel muss selbst mitgebracht werden)	<input type="checkbox"/> Ja <span style="margin-left: 100px;"><input type="checkbox"/> Nein</span>

**Textwunsch auf dem Ausstellungsstand-Namensschild**  
 (maximal 20 Buchstaben)

## Standplan Typ A

mit Mittelwand

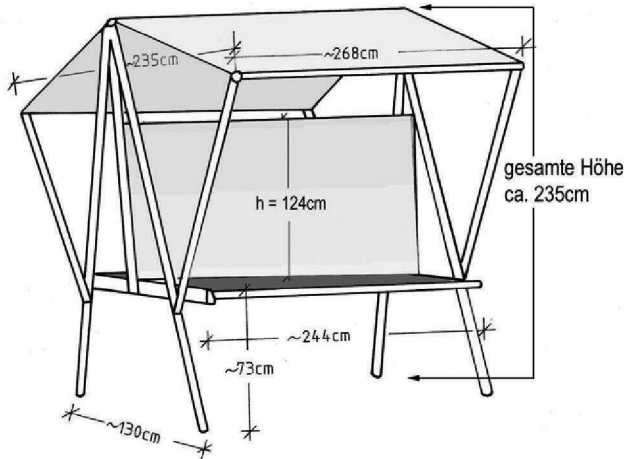

## Standplan Typ B

ohne Mittelwand (Gesamthöhe 235 cm)

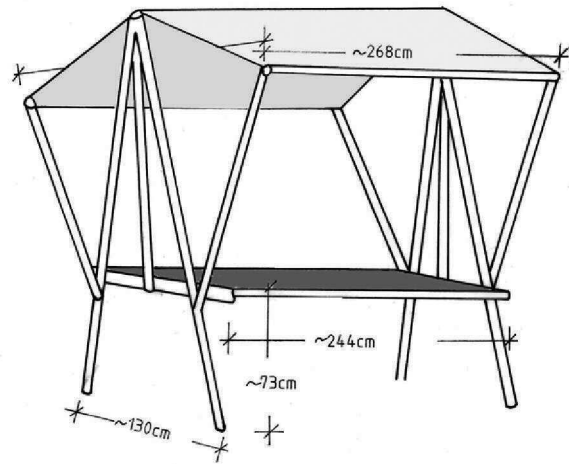

**Der Ausstellungsstand (Typ A und B)** wird vom Land Oberösterreich kostenlos zur Verfügung gestellt. Es wäre günstig, wenn der Aussteller dafür sorgen könnte, dass ein bis zwei Sitzplätze vorhanden sind.

### Folgende Bedingungen werden zur Kenntnis genommen:

- Im Traufenbereich wird der Name des Ausstellers vom Land in einheitlicher Form angebracht.
- Das volle Risiko und die Kosten der Exponate trägt der Aussteller.
- Die Exponate können mit Reißnägeln oder mit stärkeren Stecknadeln an der Sperrholzplatte befestigt werden. Die Sperrholzplatte ist farblos imprägniert.
- Die Befestigung der Ausstellungstafeln und anderer Gegenstände erfolgt durch den Aussteller. Es ist entsprechendes Werkzeug und Material mitzubringen.  
Bei der Befestigung ist auf die Exponate an der dahinter liegenden Seite Rücksicht zu nehmen.  
Eigene Lautsprecheranlagen sollten aus Rücksicht auf andere Aussteller nicht verwendet werden bzw. es ist vorher mit dem Veranstalter Kontakt aufzunehmen.
- Die Ausstellung muss spätestens um 9.30 Uhr fertiggestellt sein, da die Eröffnung um 10.00 Uhr stattfindet.
- Die Betreuung des Standes hat von 10.00 bis 17.00 Uhr zu erfolgen. Während dieser Zeit ist das Ausstellungsgelände für den Fahrverkehr gesperrt.
- Bei der Präsentation der Objekte ist darauf zu achten, dass sie der Idee der Dorf- & Stadtentwicklung entsprechen.

Ort, Datum

Stampiglie und rechtsverbindliche Zeichnung  
der antragstellenden Organisation

### Rückfragen:

Direktion für Landesplanung, wirtschaftliche und ländliche Entwicklung (LWLD),  
Abteilung Raumordnung (RO), Geschäftsstelle für Dorf- & Stadtentwicklung  
Tel.: (+43 732) 77 20-125 27; Fax: (+43 732) 77 20-21 27 89; E-Mail: ro-d.post@ooe.gv.at

**liebenswertes  
Oberösterreich**  
DORF- & STADTENTWICKLUNG IN OÖ

Nähere Informationen und die allgemeinen Förderungsrichtlinien des Landes Oberösterreich finden Sie unter: [www.land-oberoesterreich.gv.at](http://www.land-oberoesterreich.gv.at)